

Két Kör Kft.



Szivattyúk, vízellátók



Ezen a telefonszámon rendelhet: 23/530-570

A GYÁRTÓ



SPERONI®

42024 Castelnovo di Sotto (Reggio Emilia) - Italy - Via S. Biagio, 59
tel. +39.0522 487011 - fax (Italy) +39.0522 487019 - fax (World) +39.0522 683070
www.speroni.it - speroni@speroni.it

Tartalomjegyzék

Címlap	1
Gyártó adatai	2
Tartalomjegyzék	3
Zsompszivattyú	4
Szennyvíz szivattyú	5
Periférikus szivattyú	6
Önfelszívó szivattyú	7-8
Rozsdamentes házú önfelszívó szivattyú	9-10
Házi vízellátó rendszer	11-13
Egyfokozatú búvár szivattyú	14
Többfokozatú búvár szivattyú	15
Fűtési keringető szivattyú	16-23
Áramláskapcsoló	24
Rozsdamentes házú önfelszívó szivattyú	25-26
Eco-Lift darálós WC	27
Kapcsolat	28

Ezen a telefonszámon rendelhet: 23/530-570



SDC Zsomp szivattyúk szennyezett vízre

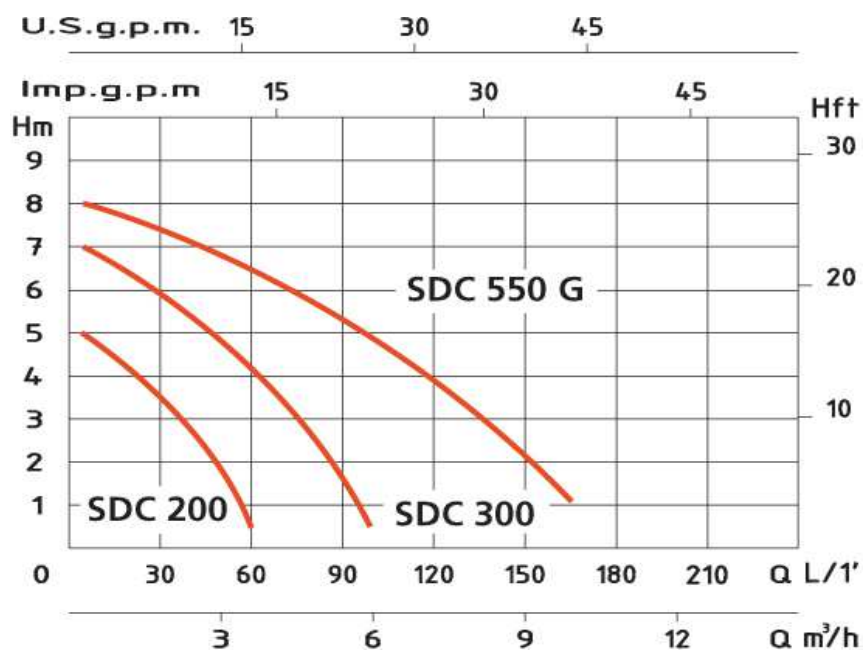

Típus	SDC 200	SDC 300	SDC 550
P1	200 W	300 W	550 W
Feszültség	230 V	230 V	230 V
Frekvencia	50 Hz	50 Hz	50 Hz
Amper	0,9 A	1,5 A	2 A
Q max	60 l/perc	100 l/perc	165 l/perc
H max	5 m	7 m	8 m
DN	1"	1,5"	1,5"

SPERONI® SXG INOX szennyvízszivattyú

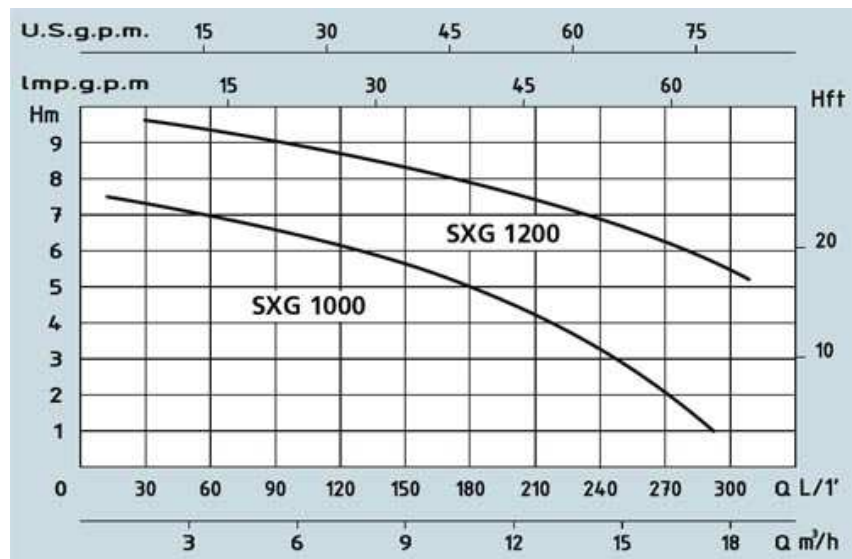

Típus	SXG 1000	SXG 1200
P1	1100 W	1400 W
Feszültség	230 V	230 V
Frekvencia	50 Hz	50 Hz
Amper	0,9 A	1,5 A
Q max	18 m ³ /h	21 m ³ /h
H max	7,8 m	10 m

Ezen a telefonszámon rendelhet: 23/530-570

PVC Periférikus szivattyú

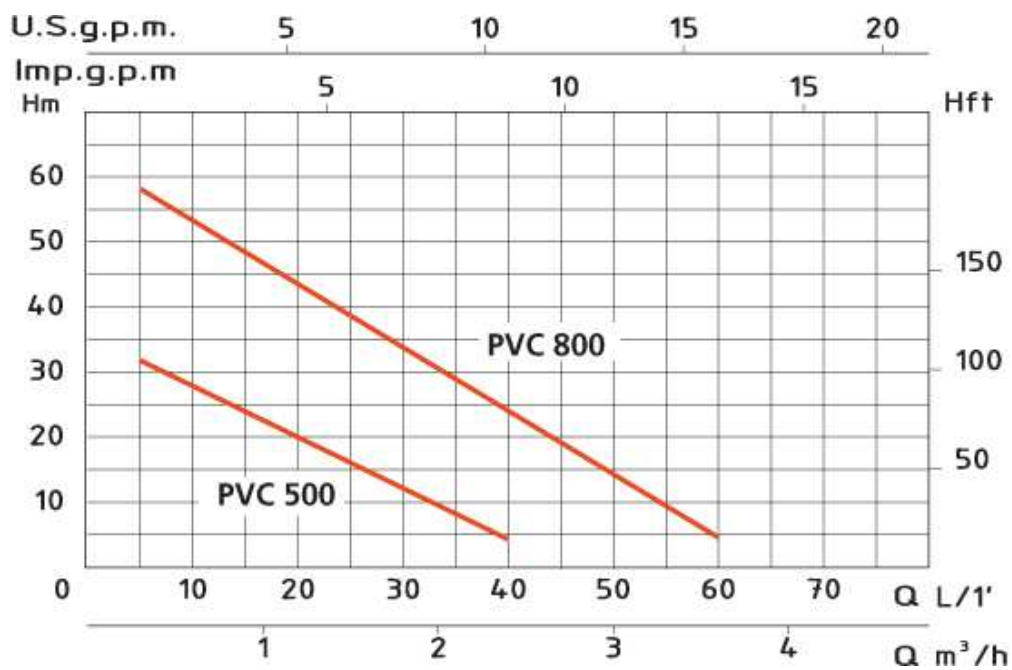

Típus	PVC 500	PVC 800
P2	0,5 HP	0,8 HP
Feszültség	230 V	230 V
Frekvencia	50 Hz	50 Hz
Amper	2,9 A	3,8 A
Q max	40 l/perc	60 l/perc
H max	35 m	60 m
Névleges átmérő	1"-1"	1"-1"

PGC Önfelszívó szivattyú

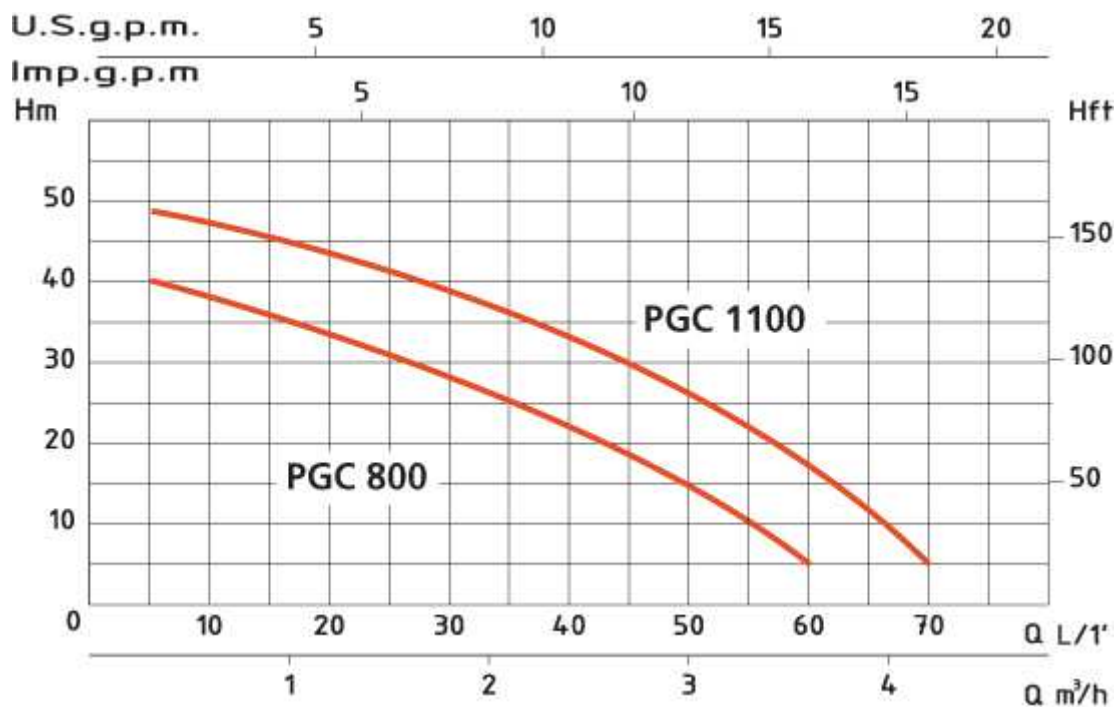

Típus	PGC 800	PGC 1100
P2	0,8 HP	1 HP
Feszültség	230 V	230 V
Frekvencia	50 Hz	50 Hz
Amper	3,8 A	5 A
Q max	60 l/perc	70 l/perc
H max	40 m	48 m
Névleges átmérő	1"-1"	1"-1"

Ezen a telefonszámon rendelhet: 23/530-570

PGC Önfelszívó szivattyú

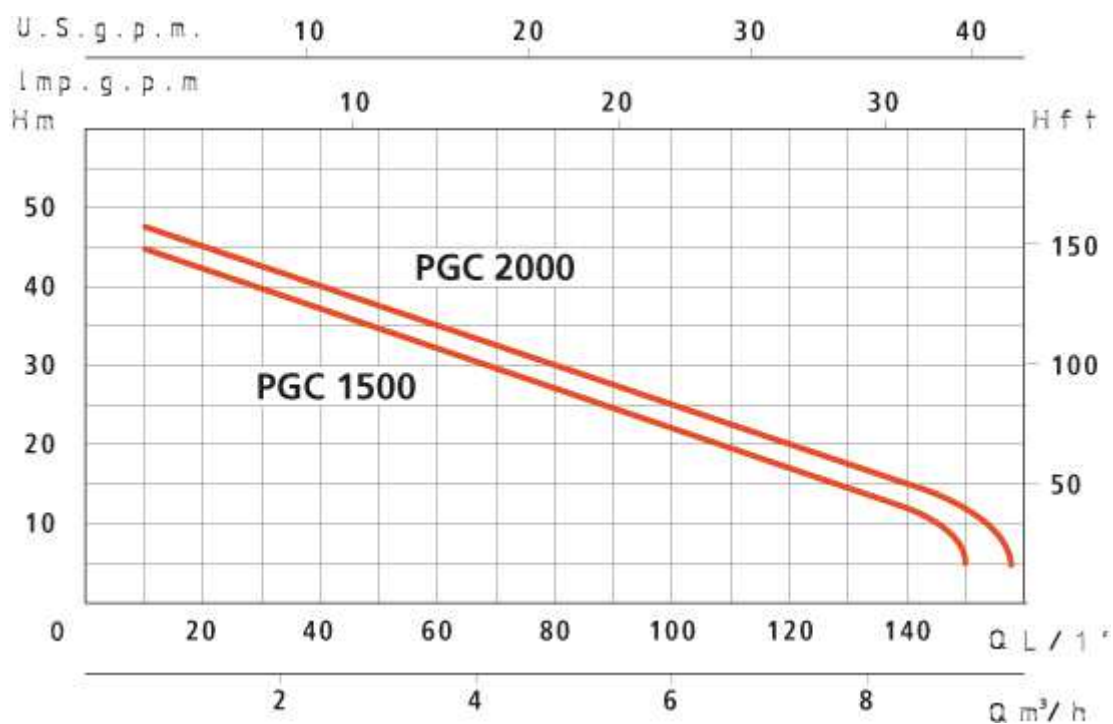

Típus	PGC 1500	PGC 2000
P2	1,5 HP	2 HP
Feszültség	230 V	230 V
Frekvencia	50 Hz	50 Hz
Amper	7 A	9,3 A
Q max	150 l/perc	160 l/perc
H max	45 m	47 m
Névleges átmérő	1"-1 1/4"	1"-1 1/4"

PXC Rozsdamentes házú önfelszívó szivattyú

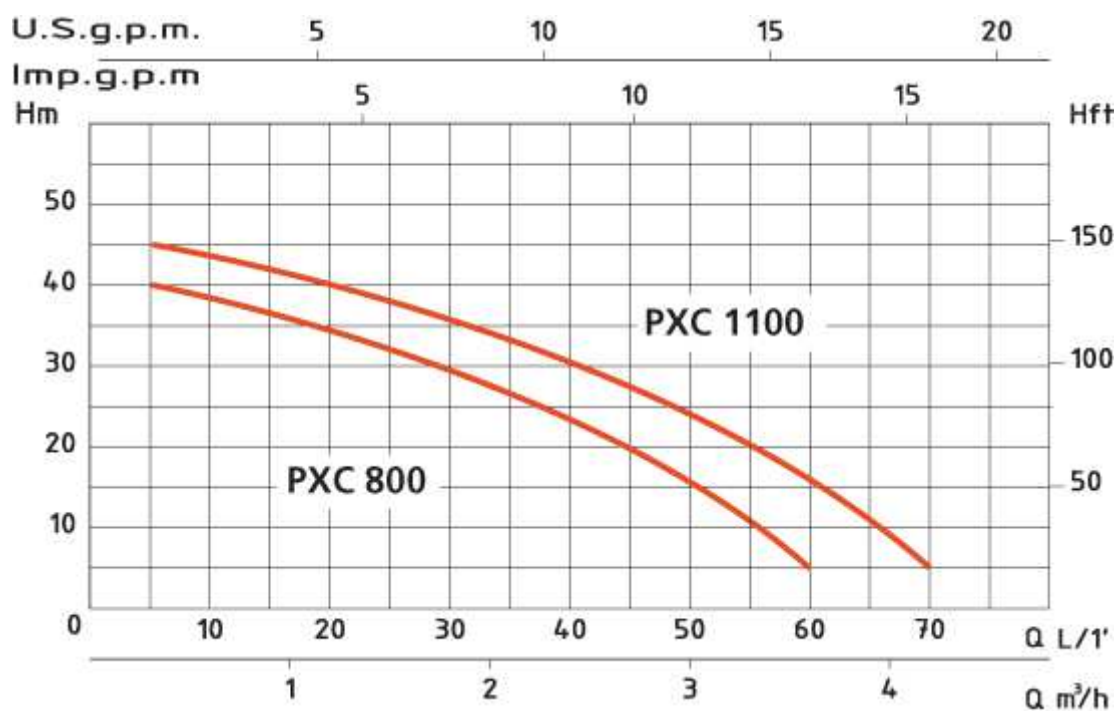

Típus	PGC 800	PXC 1100
P2	0,8 HP	1 HP
Feszültség	230 V	230 V
Frekvencia	50 Hz	50 Hz
Amper	3,8 A	5 A
Q max	60 l/perc	70 l/perc
H max	40 m	45 m
Névleges átmérő	1"-1"	1"-"

Ezen a telefonszámon rendelhet: 23/530-570

GXC Rozsdamentes házú önfelszívó szivattyú

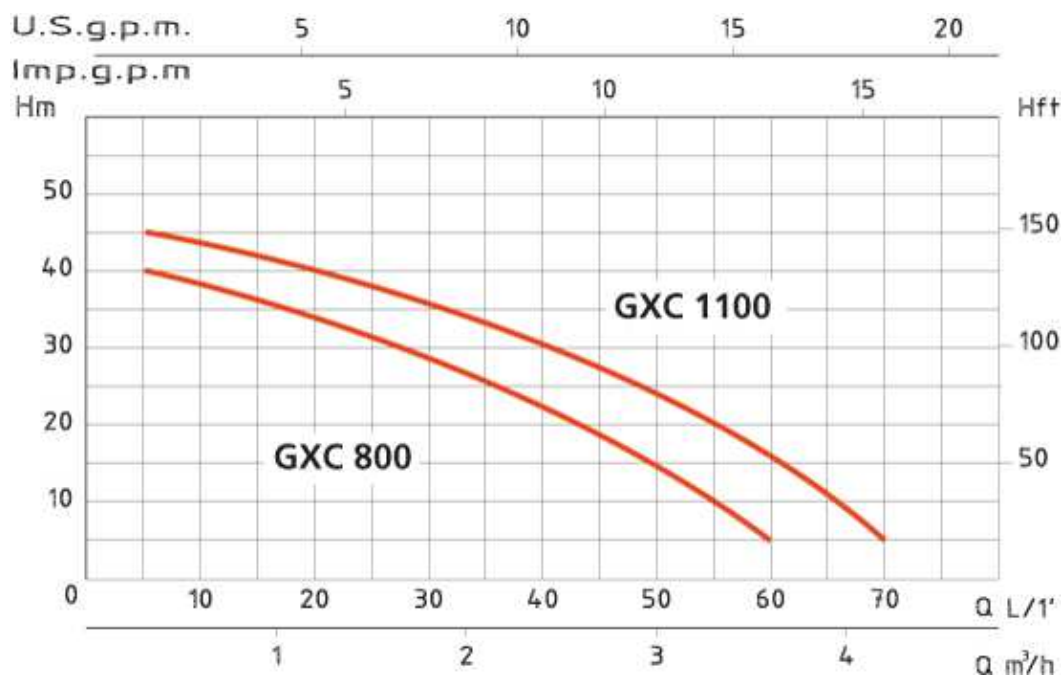

Típus	GXC 800	GXC 1100
P2	0,8 HP	1 HP
Feszültség	230 V	230 V
Frekvencia	50 Hz	50 Hz
Amper	3,8 A	5 A
Q max	60 l/perc	70 l/perc
H max	40 m	45 m
Névleges átmérő	1"-1"	1"-1"

AGC Házi vízellátó rendszer

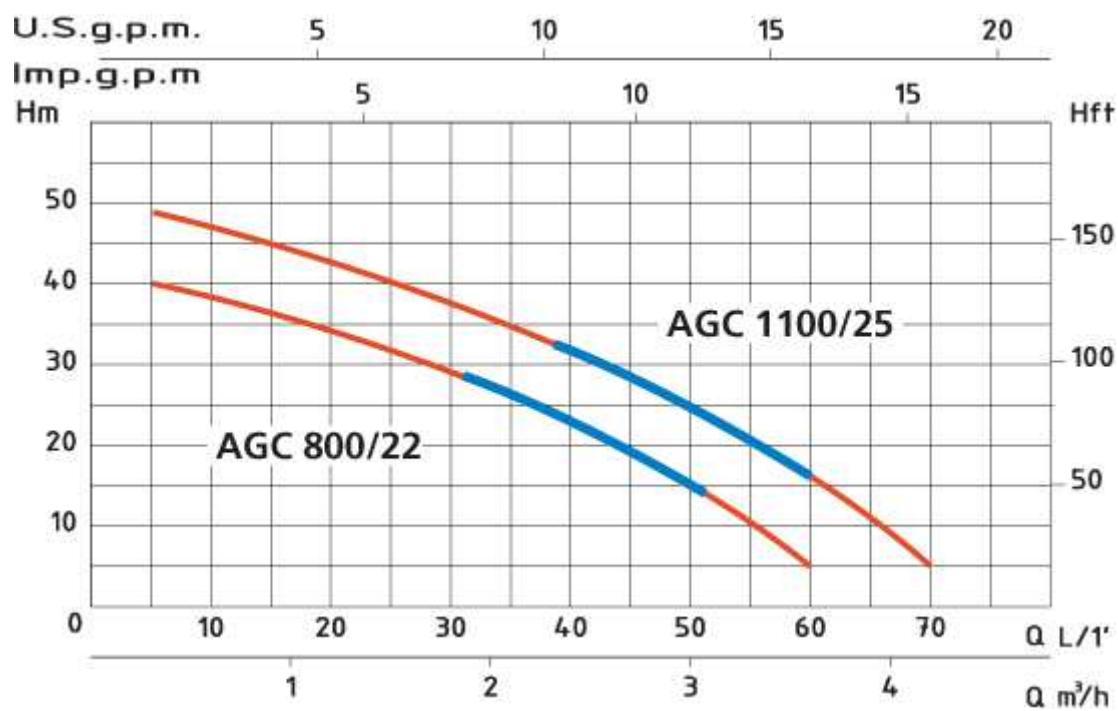

Típus	AGC 800/22	AGC 1100/25
P2	0,8 HP	1 HP
Feszültség	230 V	230 V
Frekvencia	50 Hz	50 Hz
Amper	3,8 A	5 A
Q max	60 l/perc	70 l/perc
H max	40 m	48 m
Névleges átmérő	1"-1"	1"-1"

Ezen a telefonszámon rendelhet: 23/530-570

AXC Házi vízellátó rendszer

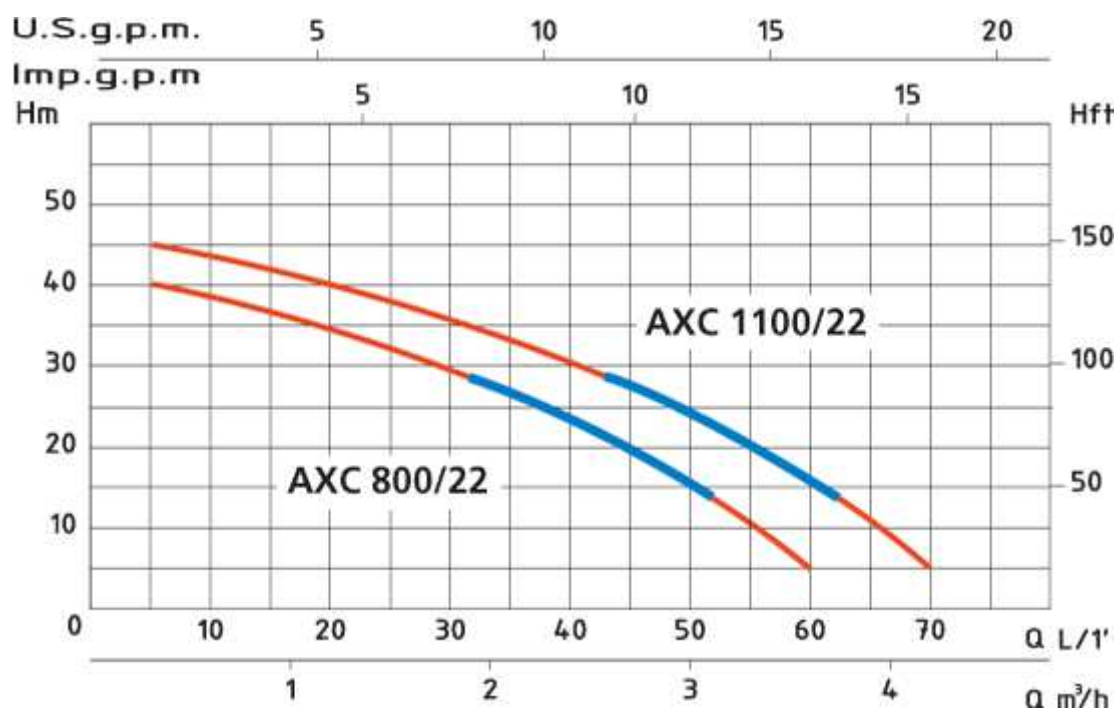

Típus	AXC 800/22	AXC 1100/22
P2	0,8 HP	1 HP
Feszültség	230 V	230 V
Frekvencia	50 Hz	50 Hz
Amper	3,8 A	5 A
Q max	60 l/perc	70 l/perc
H max	40 m	45 m
Névleges átmérő	1"-1"	1"-1"

AXC Házi vízellátó rendszer

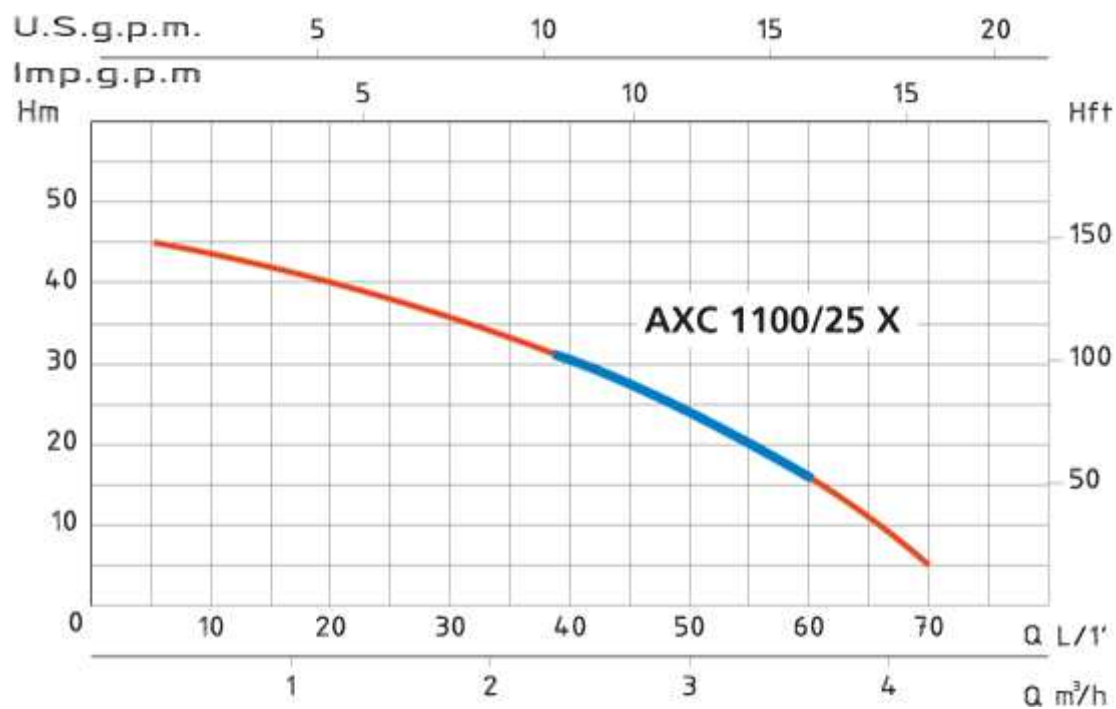

Típus	AXC 1100/25 X
P2	1 HP
Feszültség	230 V
Frekvencia	50 Hz
Amper	5 A
Q max	70 l/perc
H max	45 m
Névleges átmérő	1"-1"

Ezen a telefonszámon rendelhet: 23/530-570

SVM Egyfokozatú búvárszivattyú periférikus járókerékkel

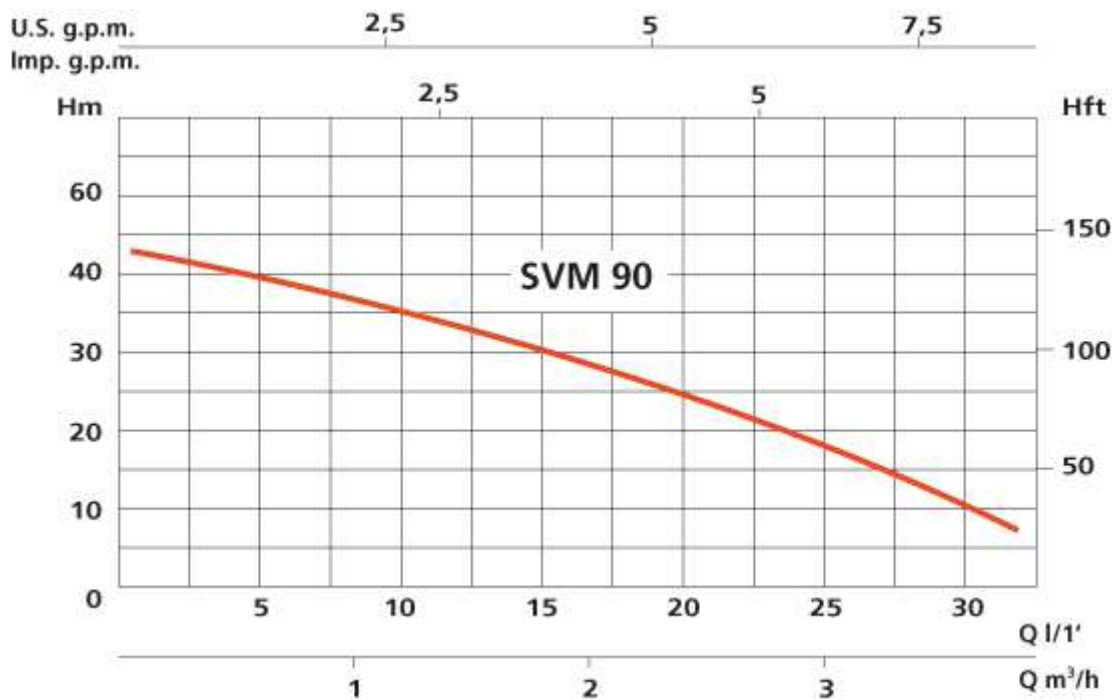

Típus	SVM 90
P1	900 W
Feszültség	230 V
Frekvencia	50 Hz
Amper	5,7 A
Q max	35 l/perc
H max	45 m
Névleges átmérő	1"

SCM Többfokozatú búvárszivattyú

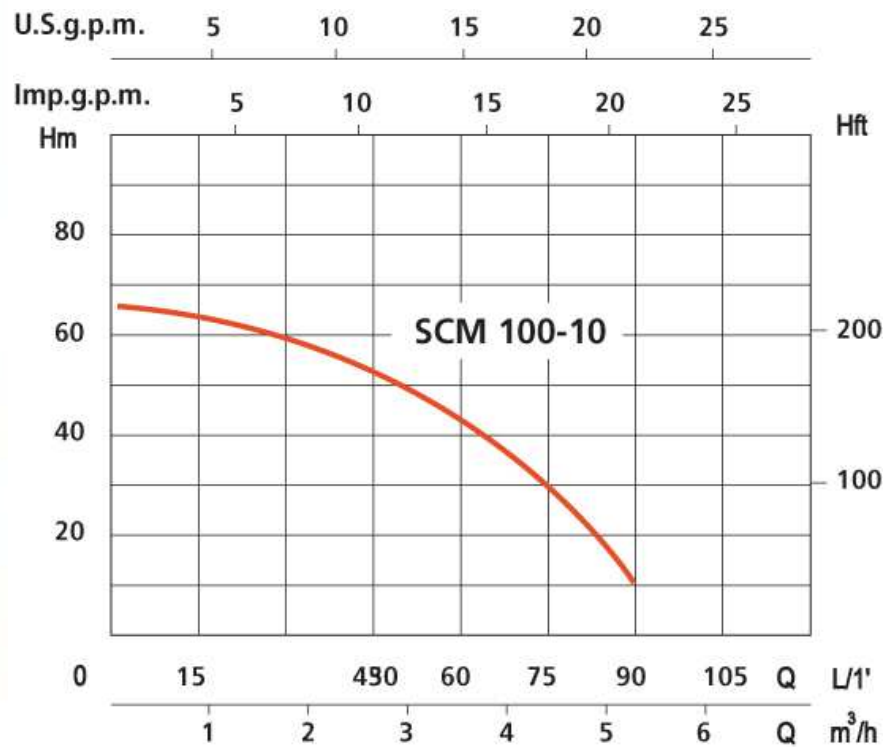

Típus	SCM 100 - 10
P1	1100 W
Feszültség	230 V
Frekvencia	50 Hz
Amper	5,2 A
Q max	90 l/perc
H max	65 m
Névleges átmérő	1 1/4"

Ezen a telefonszámon rendelhet: 23/530-570



SCR Fűtési keringető szivattyúk

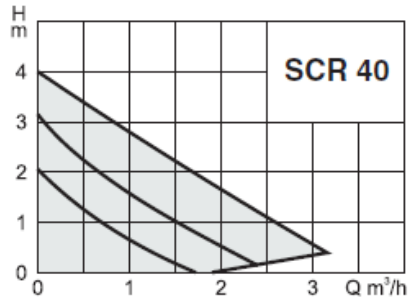

	$I_N(A)$	$P_1(W)$
Speed I	0,17	39
Speed II	0,26	60
Speed III	0,30	69

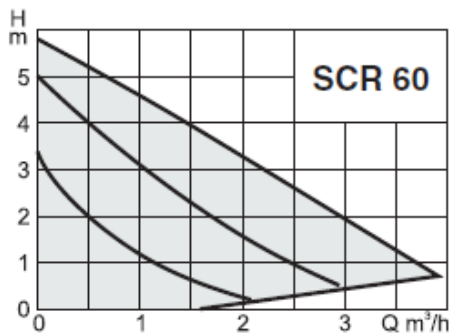

	$I_N(A)$	$P_1(W)$
Speed I	0,17	39
Speed II	0,27	62
Speed III	0,35	80

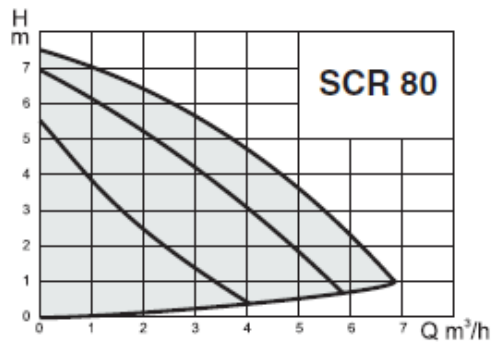

	$I_N(A)$	$P_1(W)$
Speed I	0,53	122
Speed II	0,69	159
Speed III	0,75	172

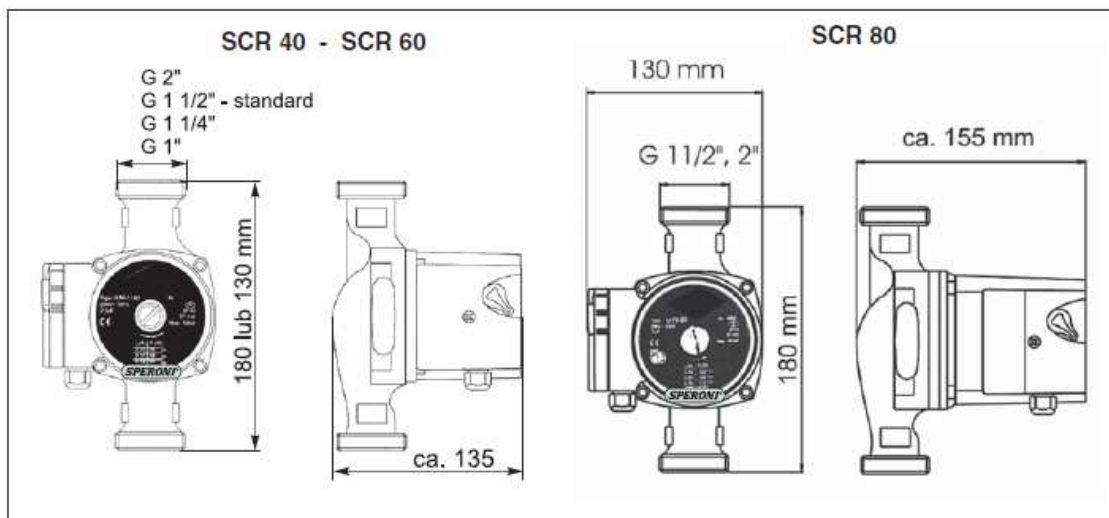



SCR 40

Típus	Szivattyú test	Kötés távolság (mm)	DN	Csatlakozási méret	H(m)	Energia-fogyasztás (W)
SCR 25/40-180	Öntöttvas	180	25	G 1 1/2 "	4	28-63
SCR 15/40-130	Öntöttvas	130	15	G 1 "	4	28-63
SCR 20/40-130	Öntöttvas	130	20	G 1 1/4 "	4	28-63
SCR 25/40-130	Öntöttvas	130	25	G 1 1/2 "	4	28-63
SCR 20/40-180	Öntöttvas	180	20	G 1 1/4 "	4	28-63
SCR 32/40-180	Öntöttvas	180	32	G 2 "	4	28-63

SCR 60

Típus	Szivattyú test	Kötés távolság (mm)	DN	Csatlakozási méret	H(m)	Energia-fogyasztás (W)
SCR 25/60-180	Öntöttvas	180	25	G 1 1/2 "	6	39-80
SCR 15/60-130	Öntöttvas	130	15	G 1 "	6	39-80
SCR 20/60-130	Öntöttvas	130	20	G 1 1/4 "	6	39-80
SCR 25/60-130	Öntöttvas	130	25	G 1 1/2 "	6	39-80
SCR 20/60-180	Öntöttvas	180	20	G 1 1/4 "	6	39-80
SCR 32/60-180	Öntöttvas	180	32	G 2 "	6	39-80

SCR 80

Típus	Szivattyú test	Kötés távolság (mm)	DN	Csatlakozási méret	H(m)	Energia-fogyasztás (W)
SCR 25/80-130	Öntöttvas	130	25	G 1 1/2 "	8	122-170
SCR 32/80-130	Öntöttvas	130	32	G 2 "	8	122-170
SCR 25/80-180	Öntöttvas	180	25	G 1 1/2 "	8	122-170
SCR 32/80-180	Öntöttvas	180	32	G 2 "	8	122-170

Ezen a telefonszámon rendelhet: 23/530-570

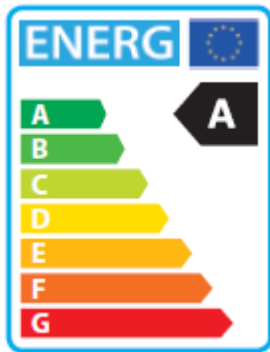

SCRE 40 – SCRE 60

Típus	SCRE 40	SCRE 60
max. emelőmagasság	4 m	6 m
max. átfolyás	2600 l/h	3200 l/h
teljesítmény felvétel (W)	3-23	3-38
feszültség	230 V, 50 Hz	230 V, 50 Hz
védettségi osztály	IP44	IP44
környezeti hőmérséklet	0-40°C	0-40°C
közeg hőmérséklet	5-95°C	5-95°C
max. üzemi nyomás	10 bar	10 bar
beépítési hossz	130, 180 mm	130, 180 mm
súly	2,4 kg	2,4 kg
csatlakozás	DN15, 20, 25, 32	DN15, 20, 25, 32

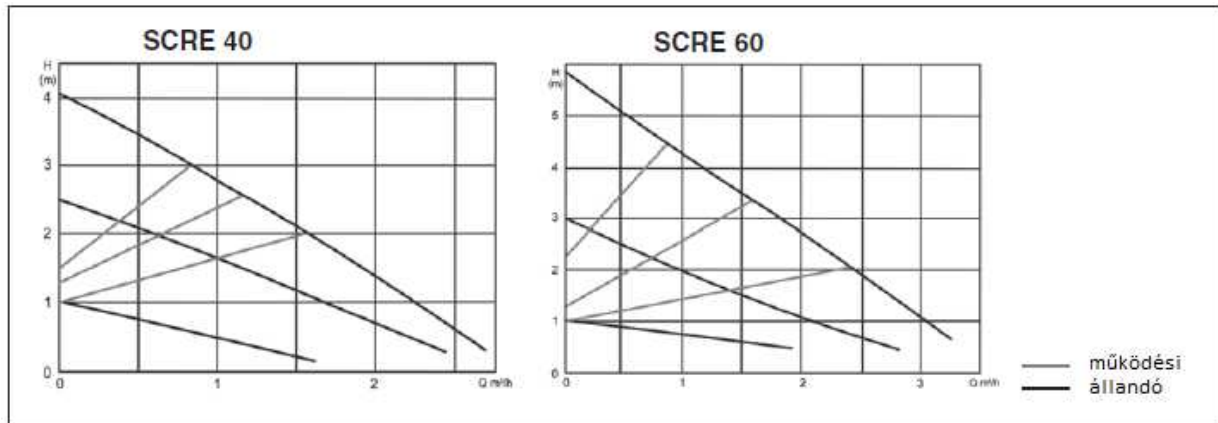

SCRE

Megnevezés	Test	Hossz (mm)	DN	Csatlakozás	H(m)	Teljesítmény felvétel (W)
SCRE 25/40-180	Öntöttvas	180	25	G 1 1/2"	4	3-23
SCRE 32/40-180	Öntöttvas	180	32	G 2"	4	3-23
SCRE 25/60-180	Öntöttvas	180	25	G 1 1/2"	6	3-38
SCRE 32/60-180	Öntöttvas	180	32	G 2"	6	3-38

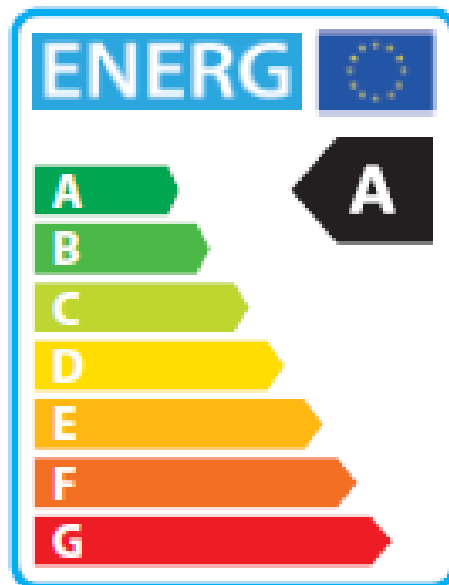

Ezen a telefonszámon rendelhet: 23/530-570

SCRE PLUS 40 - SCRE PLUS 60

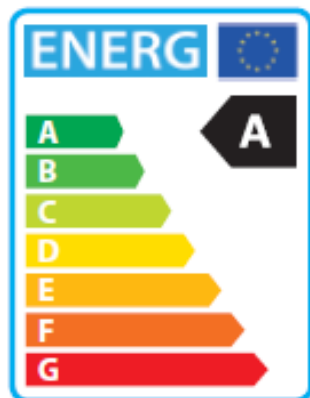

Típus	SCRE PLUS 40	SCRE PLUS 60
max. emelőmagasság	4 m	6 m
max. átfolyás	2600 l/h	3200 l/h
teljesítmény felvétel (W)	3-23	3-38
feszültség	230 V, 50 Hz	230 V, 50 Hz
védettségi osztály	IP42	IP42
környezeti hőmérséklet	0-40°C	0-40°C
közeg hőmérséklet	5-110°C	5-110°C
max. üzemi nyomás	10 bar	10 bar
beépítési hossz	110, 130, 180 mm	110, 130, 180 mm
súly	2,5 kg	2,5 kg
csatlakozás	DN15, 20, 25, 32	DN15, 20, 25, 32
7 + 1 féle működés	3 állandó ford.szám + 4 változó nyomású üzem + 1 éjszakai	

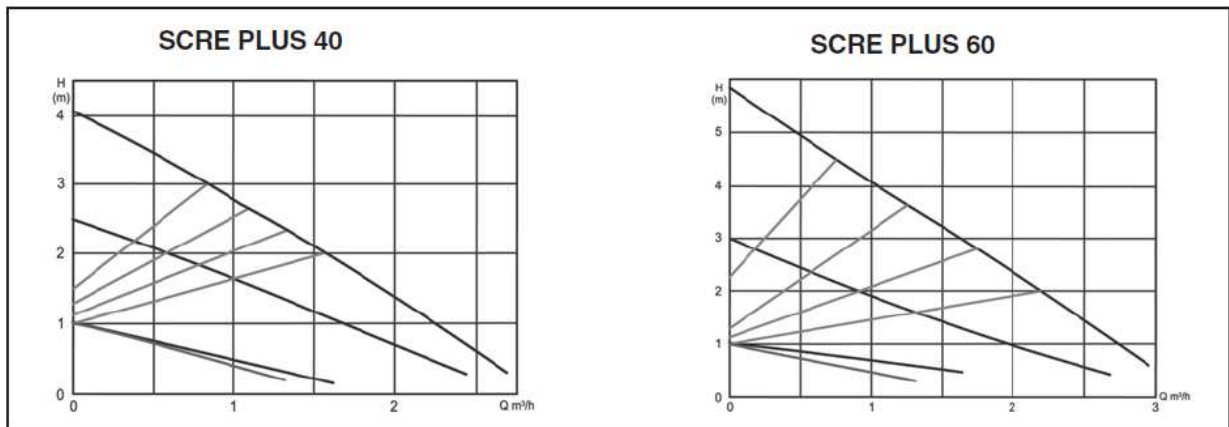

SCRE PLUS

Megnevezés	Test	Hossz (mm)	DN	Csatlakozás	H(m)	Teljesítmény felvétel (W)
SCRE PLUS 25/40-180	Öntöttvas	180	25	G 1 1/2"	4	3-23
SCRE PLUS 32/40-180	Öntöttvas	180	32	G 2"	4	3-23
SCRE PLUS 25/60-180	Öntöttvas	180	25	G 1 1/2"	6	3-38

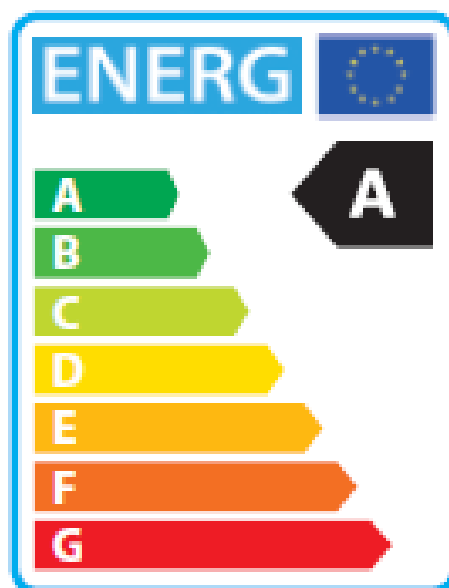

Ezen a telefonszámon rendelhet: 23/530-570

SCRSE 15/15-65

Elektronikus keringető szivattyú fűtőberendezésekhez



Típus	SCRSE 15/15-65
max. emelőmagasság	1 m
max. átfolyás	0,8 m ³ /h
teljesítmény felvétel (W)	2,5 – 8
feszültség	230 V, 50 Hz
védettségi osztály	IP44/F
környezeti hőmérséklet	0-40°C
ajánlott közeg hőmérséklet	65°C
max. üzemi nyomás	10 bar
beépítési hossz	65 mm
súly	2,5 kg
csatlakozás	R 1/2"

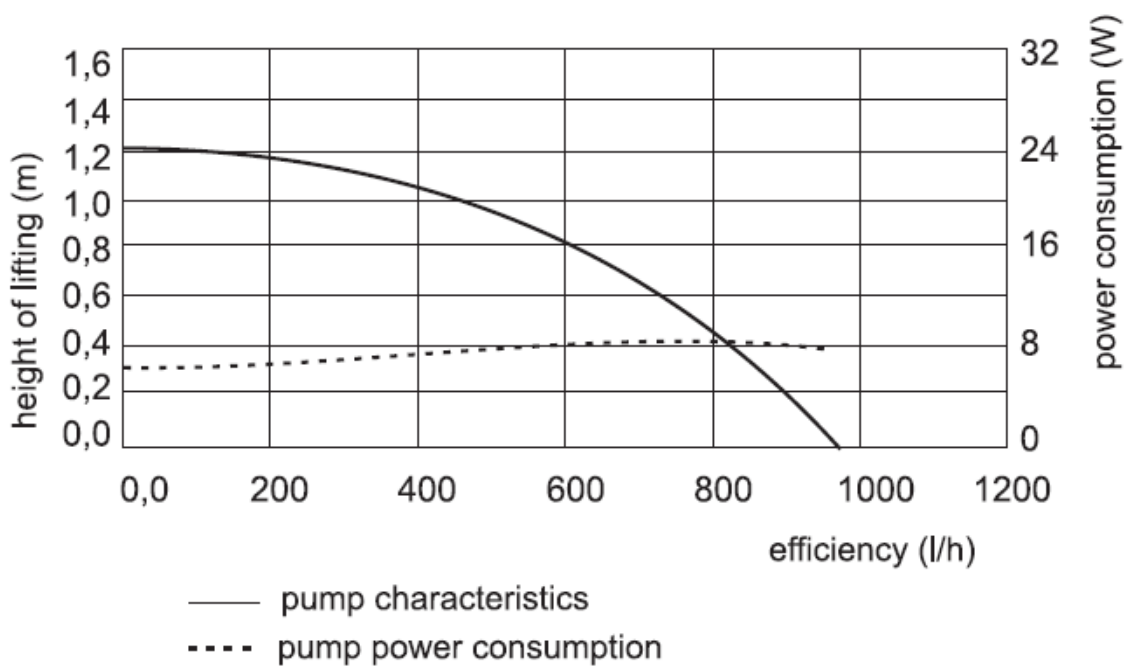
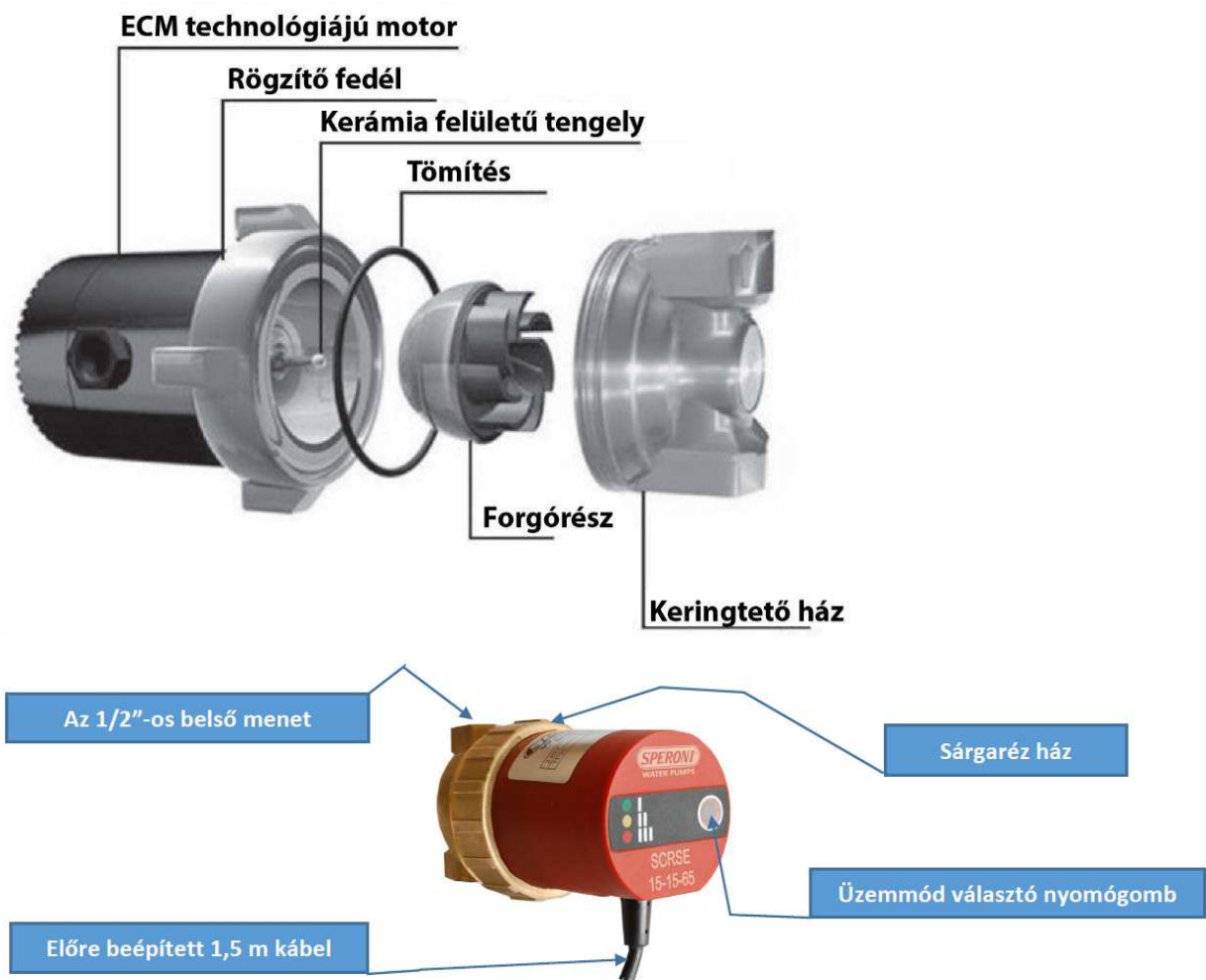

Ezen a telefonszámon rendelhet: 23/530-570



EUROPRESS

Áramláskapcsoló beépített szárazon futás elleni védelemmel, visszacsapó szeleppel. Bekapcsolási nyomás 1,5-2 bar között, nem állítható.



Típus	1 C
maximális áramerősség	16 (6) A
maximális teljesítmény	1,1 kW (1,5 HP)
megengedett fesz. ingadozás	± 10%
feszültség	230 V, 50-60 Hz
védettségi osztály	IP65
max. üzemi hőmérséklet	60°C
ajánlott közeg hőmérséklet	65°C
max. üzemi nyomás	8 bar
beépítési hossz	65 mm
külső menetes csatlakozás	1"

CAM INOX

Rozsdamentes önfelszívó szivattyú

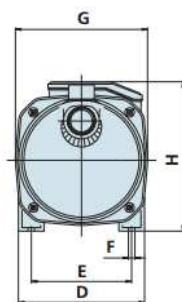

CAM 80-85-88

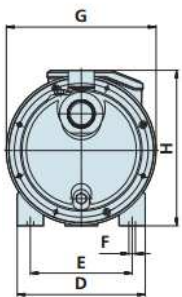
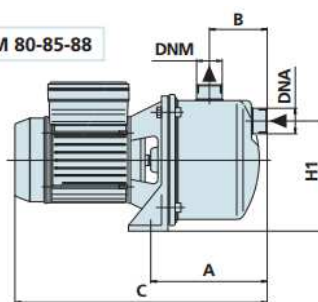

CAM 95-98-198

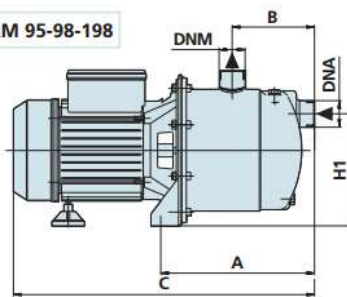

Típus		Méreték										Méreték mm 			Súly	
Egyfázis	Három fázis	A	B	C	D	E	F	G	H	H1	DNA	DNM	P	L	H	Kg
CAM 80	CA 80	163	72	320	162	126	9	166	180	123	1"	1"	180	360	200	7
CAM 85	CA 85	163	81	343	176	140	9	184	200	149	1"	1"	190	420	230	8,5
CAM 88	CA 88	163	81	370	176	140	9	184	200	149	1"	1"	190	420	230	11
CAM 95	CA 95	210	113	415	176	140	9	206	212	154	1"	1"	210	450	240	12
CAM 98	CA 98	210	113	415	176	140	9	206	212	154	1"	1"	210	450	240	12,5
CAM 198	CA 198	210	113	432	176	140	9	206	230	154	1 1/4"	1"	210	480	250	15,5

Ezen a telefonszámon rendelhet: 23/530-570

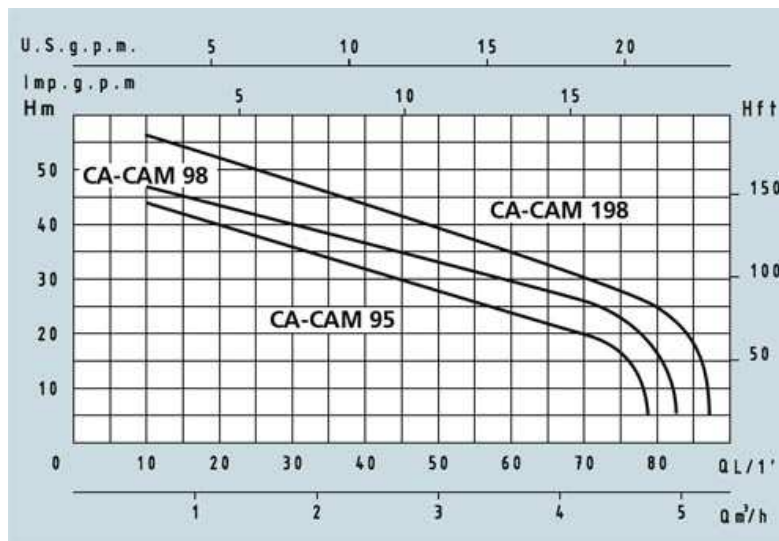
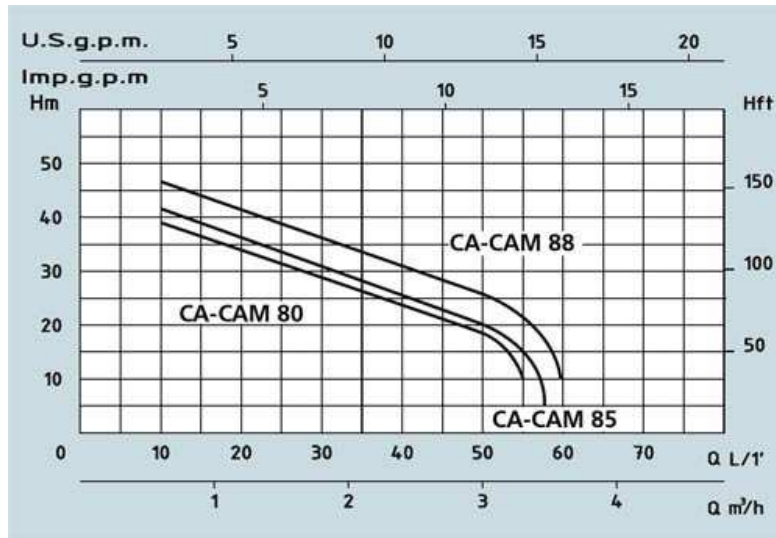

Típus	CAM 80	CAM 85	CAM 88	CAM 95	CAM 98	CAM 198
folyadék szállítás (m³/h)	3	3	3	4,2	4,2	4,8
emelőmagasság [H(m)]	38	42	46	44	47	56
teljesítmény (kW)	0,6	0,7	0,75	0,75	1	1,1
feszültség (V/Hz)	230/50	230/50	230/50	230/50	230/50	230/50
üzemi nyomás (bar)	6	6	6	8	8	8
közeghőmérséklet (°C)	35	35	35	35	35	35
környezeti hőmérséklet (°C)	40	40	40	40	40	40
motor védettség (IP)	44	44	44	44	44	44

SPERONI ECO LIFT

Szennyezett víz/fekália átemelő



Típus	WC 560
maximális emelőmagasság	6,5 m
szállított folyadék mennyisége	4,8 m ³ /h
feszültség	230 V, 50 Hz
teljesítmény felvétel	370 W
maximális hőmérséklet	35°C

Kialakítás: vágóművel rendelkezik, a szivattyú függőleges elrendezésű. A szerkezet tömege üresen 7,5 kg. Úszókapcsolót tartalmaz. A zajszintje 58 dB.

Figyelem: csak szakaszos üzemre alkalmas, folyamatos nem megengedett. A víz nem tartalmazhat szilárd szennyeződést, pl gumit, műanyagot, papírt (WC papír kivételével), valamint vegyszereket.

Ezen a telefonszámon rendelhet: **23/530-570**

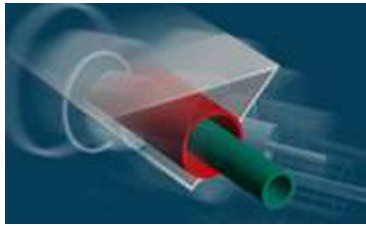

Nagykereskedelmi raktár és Áruház

2051 **Biatorbágy**, Felvég utca 3.

Tel.: +36 (23) 530 580, Fax: +36 (23) 530 577

e-mail: aruhaz@ketkorkft.hu

e-mail: nagyker@ketkorkft.hu

8500 **Pápa**, Gönczöl utca 8.

Tel.: +36 (89) 512 680, Fax: +36 (89) 512 689

e-mail: aruhaz.papa@ketkorkft.hu

Szaküzletek:

1094 **Budapest**, Páva utca 6.

Tel.: +36 (1) 218 6867, Fax: +36 (1) 218 6866

e-mail: pavabolt@ketkorkft.hu

6723 **Szeged**, Sándor utca 3.

Tel./fax: + 36 (62) 420 050

e-mail: aruhaz.szeged@ketkorkft.hu